

**BRAUSEBATTERIE • BATTERIE DE DOUCHE • СМЕСИТЕЛЬ ДЛЯ ДУША
MEZCLADOR DE DUCHA • BATTERIA DOCCIA**

Dear Customer

GB

Sehr geehrte Damen und Herren

D

Cher Client

F

Уважаемые господа

RUS

Muy Señores Míos

E

Cari Clienti

IT

Thank you for choosing our product. We hope the item you have purchased can fulfill all your expectations our products are technologically advanced and designed on the basis of our many years of experience in the production of sanitary fittings.

Wir bedanken uns für die Wahl unseres Produktes. Wir hoffen, dass wir mit unserem technologisch fortgeschrittenen Produkt, dass auf Basis mehrjähriger Erfahrungen bei der Produktion von Sanitärarmaturen entwickelt wurde, Ihre Erwartungen erfüllt haben.

Nous vous remercions pour savoir choisi notre produit. Nous sommes certains de pouvoir satisfaire pleinement à vos attentes grâce à notre riche offre de produits d'un niveau technologique avancé qui résulte de notre longue expérience en fabrication de la robinetterie et des accessoires des salles de bains.

Благодарим за выбор нашего продукта. Надеемся, что полностью удовлетворим Ваши ожидания, вводя в эксплуатацию технологически усовершенствованное изделие, запроектированное на базе многолетнего опыта в области производства санитарной арматуры.

Les agradecemos por elegir nuestro producto. Esperamos que cumplamos Sus deseos entregándoles un producto de una tecnología avanzada, diseñado a base de la experiencia de muchos años en la producción de accesorios sanitarios.

Vi ringraziamo per aver scelto il nostro prodotto. Speriamo, di aver soddisfatto completamente le Vostre aspettative, offrendo Vi un prodotto tecnologicamente avanzato, progettato in base ad una esperienza di molti anni nell'ambito di produzione degli accessori sanitari.

ATTENTION! For care, use soft towel with soap and water only! Under no circumstances should you use any chemicals.

ATTENTION! Pour le nettoyage utiliser seulement une serviette douce, du savon et de l'eau! En aucun cas n'utiliser les produits chimiques quelconques!

ATENCIÓN! Para el cuidado, utilice solamente una toalla suave con jabón y agua! Bajo ninguna circunstancia no use productos químicos.

ACHTUNG! Verunreinigungen bitten wir mittels Wasser mit Seife und mit weichem Lappen beseitigen! In keinem Falle chemische Mittel verwenden.

ВНИМАНИЕ! Загрязнения следует удалять водой с мылом и мягкой тряпочкой! Ни в коем случае нельзя применять химические средства.

ATTENZIONE! Attenzione! Si prega di pulire usando acqua e sapone ed un panno morbido! In nessun caso usare detergenti chimici.

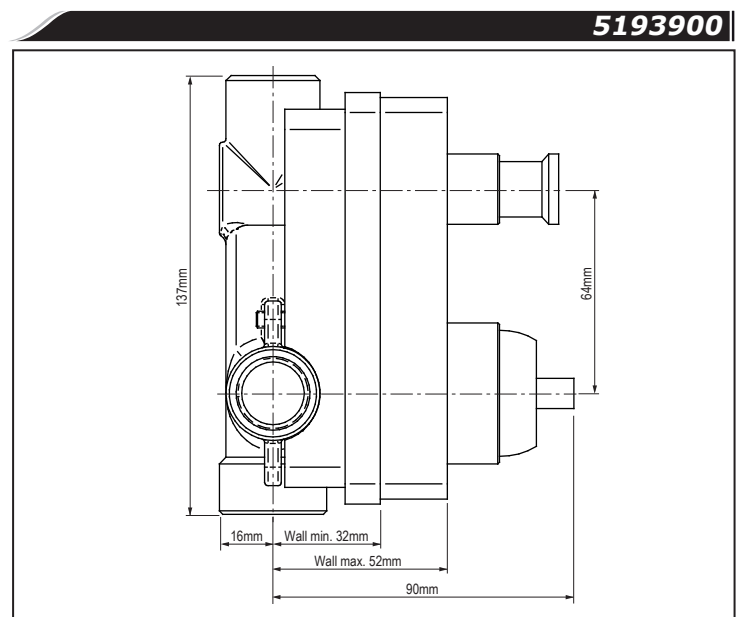
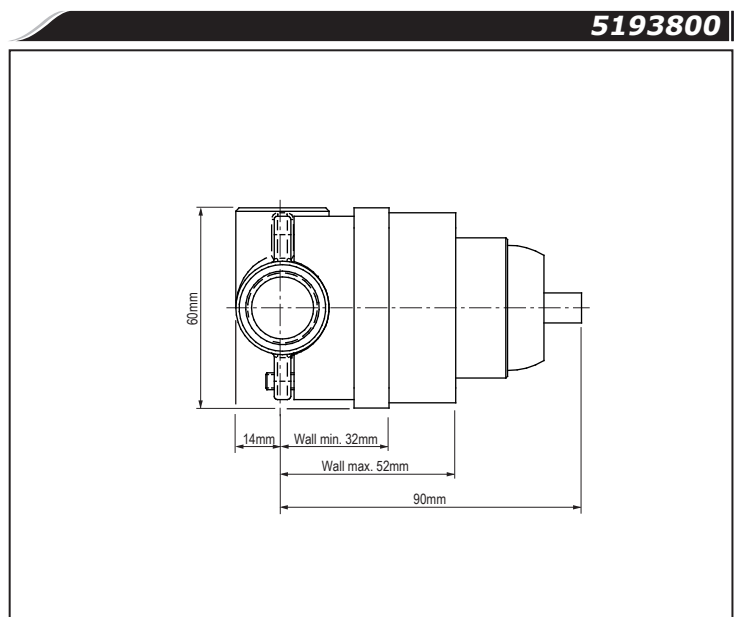

GB
For assembly you will need:
● an adjustable spanner,
● pliers,
● teflon tape,
● silicon or other sealant.

D
Bei der Montagewerden benötigt:
● verstellbarer Schlüssel,
● Kombizange,
● Teflonband,
● Silikon oder anderes Dichtungsmittel.

F
Les outils nécessaires pour le montage:
● La clef à ouverture variable,
● La pince universelle,
● La bande Téflon,
● Le silicone ou une autre garniture d'étanchéité.

RUS
Для монтажа необходимы:
● разводной ключ,
● плоскогубцы,
● тефлоновая лента,
● силикон или другой уплотнитель.

E
Para el montaje se necesitan:
● llave ajustable,
● alicates universales,
● cinta de teflón,
● silicona u otro tipo de material de estancar.

IT
Per il montaggio sono necessari i seguenti utensili:
● chiave registrabile,
● tenaglia piana,
● nastro di teflon,
● silicone o altro tipo di guarnizione.

GB
BEFORE INSTALLATION:
● Read the instruction before assembly.
● Read all the notes and information on the use and maintenance of the unit.
● Before installing the unit it is advisable to rinse it out to remove any impurities or dirt.
● For the hot and cold water supply we recommend you install ball cocks with filters.

D
VOR DER MONTAGE:
● Bevor Sie mit der Montage beginnen, lesen Sie bitte die Anleitung.
● Lesen sie bitte alle Bemerkungen, Informationen über.
● Bevor Sie die Batterie montieren, ist angebracht die Anlage zu spülen, um die Verunreinigungen zu beseitigen.
● Wir empfehlen auf dem Warm- und Kaltwasser-zulauf die Kugelhähne mit Filter zu montieren.

F
AVANT DE PROCÉDER À L'INSTALLATION :
● Avant installation, veuillez lire la notice.
● Prenez connaissance de toutes les informations et remarques liées à l'usage et à l'entretien de la batterie de douche.
● Avant d'installer la batterie, il est recommandé d'effectuer un rinçage de l'installation, de manière à éliminer les impuretés éventuelles.
● Nous vous recommandons d'installer des robinets à tournant sphérique au niveau de l'alimentation en eau chaude et en eau froide.

RUS
ПЕРЕД УСТАНОВКОЙ:
● Перед началом монтажа прочитайте инструкцию.
● Ознакомьтесь со всеми замечаниями, информацией об обслуживании и консервировании смесителя.
● Перед установкой смесителя рекомендуется промыть установку с целью очистки от загрязнений.
● При подаче горячей и холодной воды рекомендуем монтаж шаровых кранов с фильтром.

E
ANTES DE INSTALAR:
● Antes de empezar el montaje lea la instrucción.
● Lea todos los comentarios, informaciones sobre el servicio y la conservación de la batería.
● Antes de instalar la batería se recomienda enjuagar la instalación para quitar toda la basura.
● En la alimentación de agua caliente y fría recomendamos el montaje de grifos angulares de bolas con el filtro.

IT
PRIMA DEL MONTAGGIO:
● Prima del montaggio leggi il manuale.
● Leggi tutte le avvertenze, le informazioni sul funzionamento e sulla manutenzione della batteria.
● Prima di montare la batteria è opportuno sciacquare l'impianto allo scopo di eliminare le impurità.
● Sull'alimentazione con acqua calda e fredda consigliamo di montare rubinetti a sfera con il filtro.

**BRAUSEBATTERIE • BATTERIE DE DOUCHE • СМЕСИТЕЛЬ ДЛЯ ДУША
MEZCLADOR DE DUCHA • BATTERIA DOCCIA**

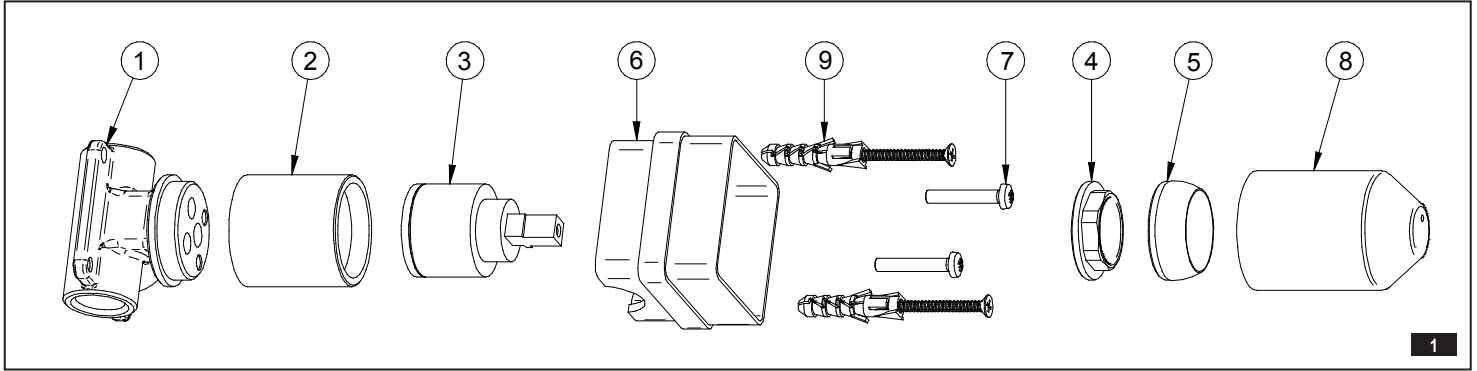

GB	D	F	RUS	E	IT
1 Valve body	Ventilkörper	Corps de la vanne	Корпус клапана	Cuerpo de la válvula	Corpo della valvola
2 Mixer sleeve	Wassermischerhülse	Douille du mitigeur	Втулка смесителя	Casquillo del mezclador	Canna del miscelatore
3 Ø40mm mixer	Wassermischer Ø40 mm	Mitigeur Ø40 mm	Смеситель Ø40мм	Mezclador Ø40mm	Miscelatore Ø40mm
4 Mixer nut (cap)	Wassermischermutter	Écrou du mitigeur	Гайка смесителя	Tuerca del mezclador	Dado del miscelatore
5 Decorative cap	Zierkappe	Capuchon décoratif	Декоративный колпак	Caperuza decorativa	Cappuccio decorativo
6 Fitting cover	Montageblende	Ecran-cache	Монтажная защита	Protección de montaje	Protezione di montaggio
7 Bolt (2 pieces)	Schraube (2 Stck.)	Vis (x 2)	Болт (2 шт.)	Tomillo (2 unidades)	Bullone (2 pez.)
8 Mixer installation cover	Montageblende des Mischers	Cache de fixation du mélangeur	Монтажная защита смесителя	Tapa de montaje para el cartucho	Protezione di montaggio del miscelatore
9 Anchore screw	Spreizdübel	Cheville de fixation	Дюбель	Taquete	Tassello ad espansione

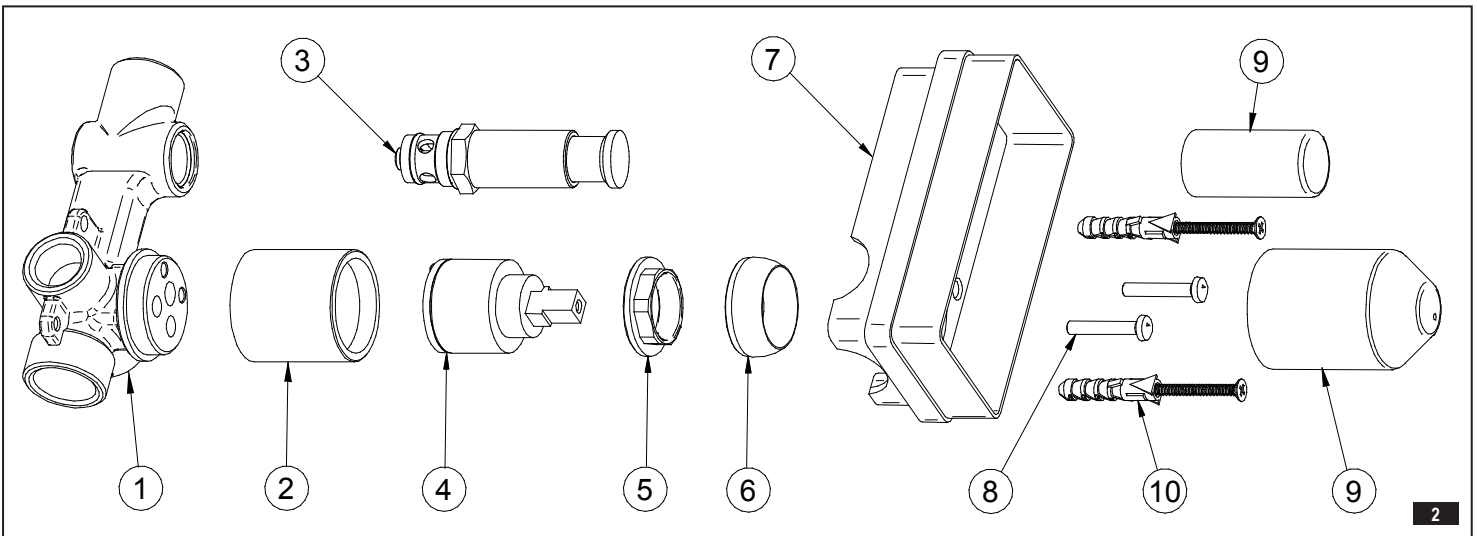

GB	D	F	RUS	E	IT
1 Valve body	Ventilkörper	Corps de la vanne	Корпус клапана	Cuerpo de la válvula	Corpo della valvola
2 Mixer sleeve	Wassermischerhülse	Douille du mitigeur	Втулка смесителя	Casquillo del mezclador	Canna del miscelatore
3 Valve switch	Ventilschalthebel	Commutateur de la vanne	Переключатель клапана	Conmutador de la válvula	Deviatore della valvola
4 Ø40mm mixer	Wassermischer Ø40 mm	Mitigeur Ø40 mm	Смеситель Ø40мм	Mezclador Ø40mm	Miscelatore Ø40mm
5 Mixer nut (cap)	Wassermischermutter	Écrou du mitigeur	Гайка смесителя	Tuerca del mezclador	Dado del miscelatore
6 Decorative cap	Zierkappe	Capuchon décoratif	Декоративный колпак	Caperuza decorativa	Cappuccio decorativo
7 Fitting cover	Montageblende	Ecran-cache	Монтажная защита	Protección de montaje	Protezione di montaggio
8 Bolt (2 pieces)	Schraube (2 Stck.)	Vis (x 2)	Болт (2 шт.)	Tomillo (2 unidades)	Bullone (2 pez.)
9 Mixer installation cover	Montageblende des Mischers	Cache de fixation du mélangeur	Монтажная защита смесителя	Tapa de montaje para el cartucho	Protezione di montaggio del miscelatore
10 Anchore screw	Spreizdübel	Cheville de fixation	Дюбель	Taquete	Tassello ad espansione

MOUNTING THE SHOWER VALVE IN THE WALL – 3.1 - 3.2 and 3.3 - 3.4

- 1) Shut off the flow of water to the system.
- 2) Lead the water supply (hot and cold) to the place where you intend to install the unit. Arrange the pipes so that the hot water flows on the left hand side of the valve and the cold water on the right (as shown in fig. 3.2 and 3.4). Prepare fasteners of the type generally used for the purpose of such installation (e.g. sleeves or screwed elbows with 1/2 internal threading) and the teflon tape. Install the section of the system supplying water to the shower (adjust the length of the section connecting the outlet from the valve to the shower with the shower itself according to your individual requirements).
- 3) Prepare a recess in the wall of sufficient dimensions to manoeuvre the shower valve into position and connect it to the water supply.
- 4) Place the shower valve with the installation covers inside the in the wall recess. The external surface of the finish wall should fall into the MIN-MAX. range defined by the installation cover per the fig. 3.1 and 3.3.

GB

MONTAGE DES BRAUSENVENTILES IN DER WAND – Zeich 3.1 - 3.2 und 3.3 - 3.4

- 1) Den Wasserzufluß zu den Versorgungsstrecken absperren.
- 2) Die Versorgungsleitungen (Kalt- und Warmwasser) in die Nähe der Stelle, wo die neue Armatur installiert sein sollte, führen. Die Rohrleitungen so anordnen, dass der Zufluß des Warmwassers von der linken Seite des Ventiles erfolgt, und des Kaltwassers von der rechten Seite (gemäß dem Bild 3.2 und 3.4). Die in der Installationspraxis allgemein genutzten Verbindungselemente (z.B. Muffen GW-GW 1/2 Kniestücke GW-GW 1/2) und das Teflonband vorbereiten. Einen Teil der Anlage, der das Wasser zur Brause leitet, montieren (die Länge der Strecke, die den Ausgang vom Ventil zur Armatur mit der Brause zu den individuellen Bedürfnissen anpassen).
- 3) Die Nische in der Wand mit den entsprechenden Maßen, die die richtige Montage des Brausenventiles und den Anschluß an die Leitung ermöglichen, vorbereiten.
- 4) Das Duschventil samt Montageblende in der Wandnische positionieren. Die Außenfläche der Ausbauwand sollte in den durch die Montageblende bestimmten MIN-MAX-Bereich passen – nach Abb. 3.1 und 3.3.

D

**BRAUSEBATTERIE • BATTERIE DE DOUCHE • СМЕСИТЕЛЬ ДЛЯ ДУША
MEZCLADOR DE DUCHA • BATTERIA DOCCIA**

F

INSTALLATION DE LA VANNE DE DOUCHE DANS LE MUR – schémas. 3.1 - 3.2 et 3.3 - 3.4

- 1) Coupez l'arrivée d'eau au niveau des segments de l'installation d'alimentation.
- 2) Montez l'installation d'alimentation (en eau chaude et en eau froide) de manière à ce qu'elle se situe à proximité de l'emplacement au niveau duquel vous prévoyez de monter la batterie. Disposez les tuyaux de manière à ce que le tuyau d'arrivée d'eau chaude se trouve sur la gauche de la vanne et l'arrivée d'eau froide sur sa droite (conformément au schéma 3.2 et 3.4). Préparez les pièces de raccordement normalement utilisés pour de telles installations (par exemple des manchons GW-GW 1/2, tubes coudés GW-GW 1/2) ainsi que le ruban téflon. Montez la partie de l'installation permettant d'alimenter la douche en eau (vous adapterez la longueur du segment reliant la sortie de la vanne de la douche à la douche en fonction de vos besoins propres).
- 3) Préparez une cavité dans le mur, dont les dimensions autorisent le réglage adéquat de la vanne de douche et le raccordement à l'installation.
- 4) Positionnez la vanne de douche avec les caches de fixation dans une niche aménagée dans le mur. La surface externe de la paroi de finition doit se trouver dans la plage MIN-MAX indiquée par le cache de fixation conformément aux schémas 3.1 et 3.3.

E

INSTALACIÓN DE LA VÁLVULA DE DUCHA EN LA PARED - dis. 3.1 - 3.2 y 3.3 - 3.4

- 1) Corte la conducción del agua a las secciones de la instalación alimentadora.
- 2) Ponga la instalación alimentadora (del agua fría y caliente) cerca al lugar donde piensa instalar la batería. Coloque los tubos de modo que la conducción del agua caliente se encuentre por el lado izquierdo de la válvula, y del agua fría por el lado derecho (de acuerdo con el diseño 3.2 y 3.4). Prepare los elementos de juntar utilizados habitualmente en la práctica de instalaciones (por ej.: manguitos GW-GW 1/2, codos GW-GW 1/2) y la cinta de teflón. Monte un fragmento de la instalación que conduce el agua a la ducha (la longitud de la sección que junta la salida de la válvula de ducha con la ducha ajuste a necesidades particulares).
- 3) Prepare el nicho en la pared de tamaños que permitan colocar bien la válvula de ducha y la conexión a la instalación.
- 4) Coloque la válvula de ducha con la protección de montaje en el nicho de la pared. La superficie de la pared de acabado debería caber en el espacio determinado por las paredes de la brida de la protección de montaje (MIN-MAX) dos posiciones extremas de la frente de la pared de acabado.

RUS

УСТАНОВКА ДУШЕВОГО КЛАПАНА В СТЕНЕ – рис. 3.1 - 3.2 и 3.3 - 3.4

- 1) Перекройте подвод воды к участкам питающей системы.
- 2) Подведите систему подачи воды (горячей и холодной) близко к месту, в котором предполагается установить смеситель. Разместите трубы таким образом, чтобы подвод горячей воды был с левой стороны, а холодной с правой (согл. рис. 3.2 и 3.4). Подготовьте соединительные элементы, обычно применяемые в установочной практике (напр.: муфты GW-GW 1/2, колена GW-GW 1/2), а также тефлоновую ленту. Смонтируйте фрагмент системы подачи воды к душу (длину отрезка, соединяющего выход из клапана с душем, выберите соответственно индивидуальным требованиям).
- 3) Подготовьте в стене нишу, размеры которой позволят на правильную установку душевого клапана и подключение к сети.
- 4) Установите душевой клапан вместе с монтажными защитами в нише в стене. Наружная поверхность отделочной стенки должна поместиться в диапазоне МИН-МАКС., установленном монтажной защитой согласно рис. 3.1 и 3.3

IT

MONTAGGIO DELLA VALVOLA DELLA DOCCIA NELLA PARETE – fig. 3.1 - 3.2 i 3.3 - 3.4

- 1) Chiudi il flusso d'acqua per i tratti dell'impianto di alimentazione.
- 2) Conduci l'impianto di alimentazione (acqua calda e fredda) vicino al posto, in cui prevedi il montaggio della batteria. Colloca i tubi in tal modo, che il flusso dell'acqua calda sia dalla parte sinistra della valvola, mentre della fredda dalla destra (in conformità alla fig. 3.2 i 3.4). Prepara gli elementi di giuntura normalmente utilizzati nella pratica di installazione (p. es.: muffole GW-GW 1/2, gomiti GW-GW 1/2) ed il nastro di teflon. Monta il frammento dell'impianto che porta l'acqua alla doccia (adatta secondo le esigenze individuali la lunghezza del tratto di connessione tra l'uscita della valvola per la doccia con la doccia).
- 3) Prepara nel muro un vano di dimensioni, che permettano un posizionamento corretto della valvola della doccia e il collegamento all'impianto.
- 4) Disponi la valvola della doccia insieme alle protezioni di montaggio nel vano del muro. La superficie esterna della parete di finitura dovrebbe rientrare nell'ambito MIN.-MAX. definito dalla protezione di montaggio in conformità alle fig. 3.1 e 3.3.

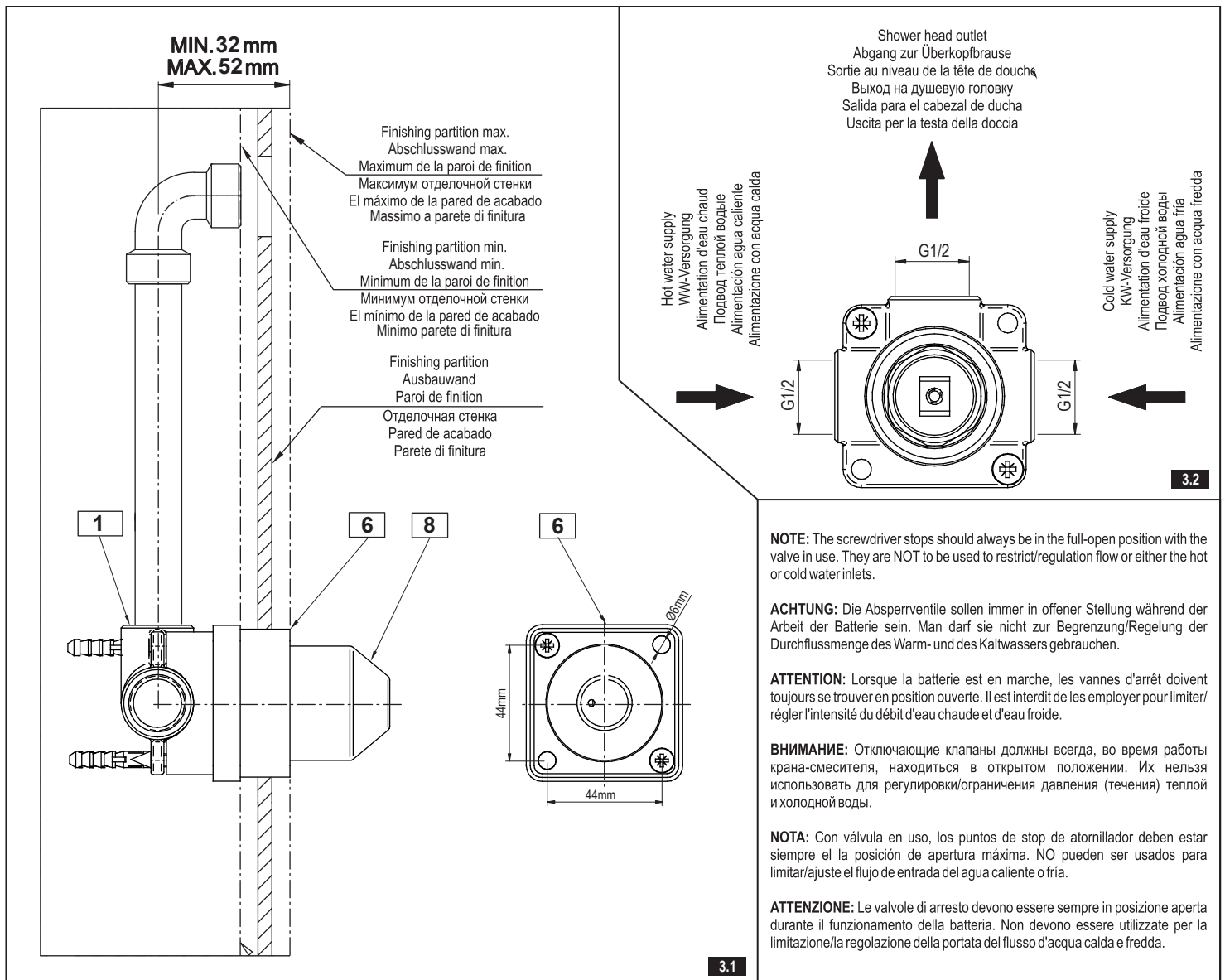

**BRAUSEBATTERIE • BATTERIE DE DOUCHE • СМЕСИТЕЛЬ ДЛЯ ДУША
MEZCLADOR DE DUCHA • BATTERIA DOCCIA**

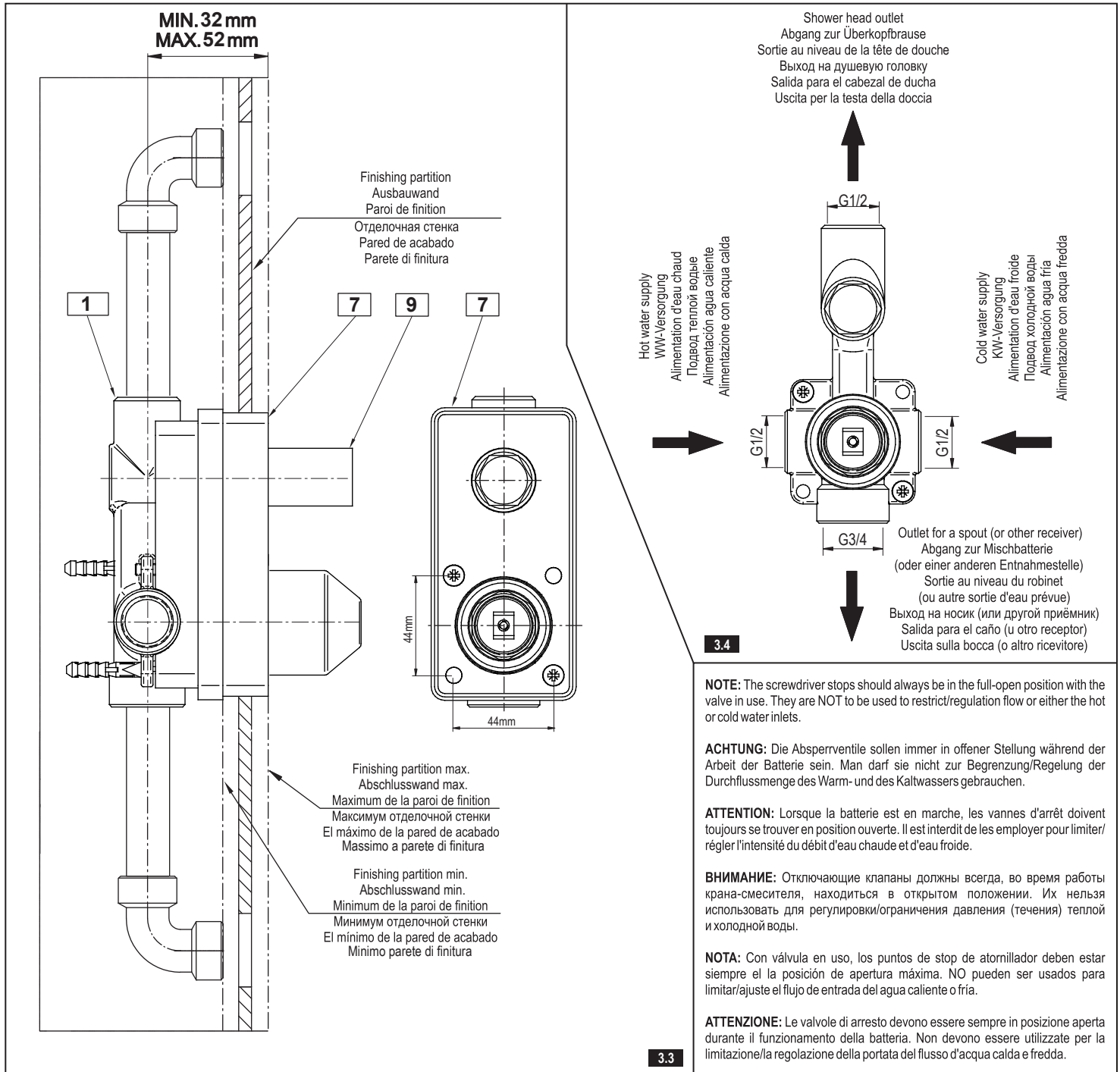

**BRAUSEBATTERIE • BATTERIE DE DOUCHE • СМЕСИТЕЛЬ ДЛЯ ДУША
MEZCLADOR DE DUCHA • BATTERIA DOCCIA**

Wichtiger Montagehinweis • Important mounting advice • Instructions importantes de montage • Важные указания по монтажу • Instrucción importante para el montaje • Importante indicazione per il montaggio

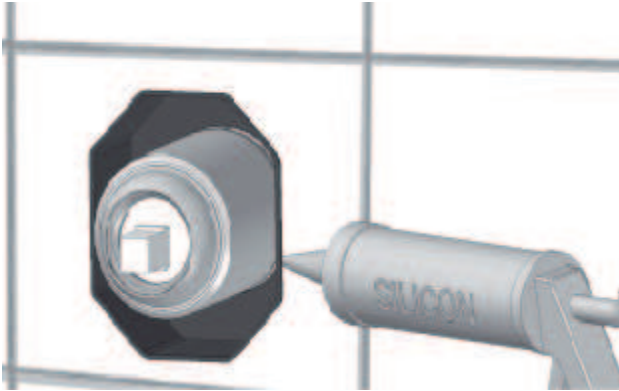

GB
To ensure leak tightness also against sparkling water, please seal the gap between G-Box and the tiles with silicone.

D
Damit die Dichtigkeit auch Spritzwasser gegenüber gewährleistet ist, muss die Nahtstelle zwischen G-Box und Fliesen mit Silikon ausgespritzt werden

F
Pour assurer encore une étanchéité par rapport à l'eau aérée, étancher le joint entre G-Box et les carreaux avec un silicone.

RUS
Чтобы обеспечить также герметичность по отношению к газовоздухонасыщенной воде, следует уплотнить с использованием силикона щель между G-Box и плитками.

E
Con el objetivo de garantizar también la estanqueidad frente al agua con gas/aire, por favor hagan estanque también la grieta entre el G-Box y las losas usando la silicona para ello.

IT
Al fine di garantire anche la tenuta all'acqua gassata / aerata sigillare la fessura tra il G-Box e le piastrelle con il silicone.

OPERATING

- Lifting the lever upwards opens and controls the water flow volume. Lowering the lever will shut the water flow off.
- Turning the lever anti-clockwise will increase the water temperature while turning in the opposite direction will lower the water temperature. An extreme left position provides only hot water, an extreme right position only cold water.
- The switch valve changes operating modes: pressing the knob will direct the water to the shower head while pulling it will direct the water either to the tap or other receiver (e.g. shower handset). The knob automatically returns to the initial position (directing the water flow to the spout) when the water flow is shut down.

BEDIENUNG

- Durch das Ausschwenken des Handgriffes nach oben wird der Wasserauslauf geöffnet sowie die Wasserausgabe stufenlos geregelt. Wird der Handgriff zurückgeschwenkt, wird der Wasserauslauf geschlossen.
- Die Wassertemperatur wird durch das Drehen des Handgriffes gegen den Uhrzeigersinn erhöht und im Uhrzeigersinn gesenkt. In der linken Handgriff-Anschlaglage wird nur das Warmwasser, in der rechten Handgriff-Anschlaglage wird nur das Kaltwasser gezapft.
- Das Umschaltventil ist für die Betriebsmoduswahl bestimmt: wird der Umschalterknopf gedrückt, läuft das Wasser aus dem Brausekopf; wird der Umschalterknopf gezogen, läuft das Wasser aus der Mischbatterie (oder aus einer anderen Zapfstelle, bspw. aus dem Handduschkopf). Nachdem der Wasserauslauf geschlossen ist, kehrt der Umschalterknopf automatisch in die Ausgangslage zurück (der Wasserstrom wird zum Mischbatterieauslauf geleitet).

UTILISATION

- L'ouverture de l'eau et le libre réglage de son écoulement se fait lorsque vous placez la manette vers le haut. Pour arrêter l'écoulement de l'eau, il suffit de placer la manette vers le bas.
- Pour augmenter la température de l'eau, il suffit de tourner la manette vers la gauche; pour la réduire, de la tourner vers la droite. Si vous placez la manette en position extrême à gauche, seule de l'eau chaude s'écoulera. De la même manière, en position extrême à droite, seule de l'eau froide s'écoulera de la batterie.
- Le commutateur sert à changer le mode de fonctionnement: en appuyant sur le bouton du commutateur, l'eau sort par la tête de douche; en la tirant, l'eau sort du robinet (ou par tout autre sortie prévue, par exemple une pomme de douche). Après avoir coupé l'eau, le bouton se remet automatiquement en position initiale (sortie d'eau par le robinet).

ОБСЛУЖИВАНИЕ

- Открывание вытекания воды и плавная регулировка её расхода происходят в результате отклонения ручки вверх. Опускание ручки приводит к закрытию вытекания воды.
- Увеличение температуры воды происходит при повороте ручки вправо. Крайнее левое положение ручки даёт вытекание только горячей воды, крайнее правое только холодной воды.
- Переключающий клапан предназначен для выбора режима работы: нажатие на ручку переключателя приводит к тому, что вода течет через душевую головку, а если на ручку переключателя потянуть вода потечет из носика (или иной приёмник, например душевую трубку). После закрытия вытекания воды ручка переключателя автоматически вернется в исходное положение (вытекание воды через носик).

MANEJO

- La apertura de la salida del agua y el ajuste fluido de su flujo ocurre al mover el mango hacia arriba. Bajar el mango causa el cierre del flujo de agua.
- El aumento de la temperatura del agua ocurre al girar el mango a la izquierda, y la reducción al girar el mango a la derecha. La posición extrema izquierda permite la salida sólo del agua caliente, la extrema derecha la salida sólo del agua fría.
- La válvula conmutadora sirve para escoger el modo de trabajo: presionar el botón del conmutador causa la salida del agua por el cabezal de ducha, tirar el botón del conmutador causa la salida del agua por el caño (u otro receptor, por ejemplo, el auricular de ducha). Tras cerrar la salida de agua, el botón del conmutador vuelve automáticamente a la posición origen (la salida del agua por el caño).

FUNZIONAMENTO

- L'apertura del getto d'acqua e la regolazione scorrevole della sua portata avviene in seguito al posizionamento della maniglia in alto. L'abbassamento della maniglia chiude il getto d'acqua.
- L'aumento della temperatura dell'acqua avviene in seguito alla rotazione della maniglia a sinistra, e la diminuzione in seguito alla rotazione della maniglia a destra. Il posizionamento della maniglia estremamente a sinistra genera solo il getto di acqua calda, estremamente a destra solo il getto di acqua fredda.
- La valvola di deviazione è prevista per la scelta del modo di lavoro: premendo il pomolo del deviatore il getto d'acqua avviene tramite la testa della doccia, tirando il pomolo del deviatore il getto d'acqua avviene tramite la bocca (o altro ricevitore, p. es.: doccetta). Dopo la chiusura del getto d'acqua il pomolo del deviatore ritorna automaticamente alla posizione iniziale (il getto d'acqua è direzionato sulla bocca).

**BRAUSEBATTERIE • BATTERIE DE DOUCHE • СМЕСИТЕЛЬ ДЛЯ ДУША
MEZCLADOR DE DUCHA • BATTERIA DOCCIA**

<p>⇒ MAINTENANCE</p> <ul style="list-style-type: none"> ● Clean water guarantees that a mixer equipped with ceramic flow regulators will work correctly, i.e. the water should not contain any impurities such as sand, boiler scale etc. Because of this, the pipe system should be equipped with sieve filters or, if there is no such possibility, with individual cut-off valves with filters designed for such units. ● In the event of increased steering resistance, greater pressure should not be exerted on the handle, as this may cause damage to the flow regulator. In such a situation, the regulator should be removed and cleaned of the dirt and impurities which have accumulated on it. ● The seals should be maintained with vaseline or silicon oil. ● Cleaning the outer coating: dirt or stains on the external surfaces of the mixer resulting from scale deposits should be removed by washing the unit with soapy water only. Scale deposits should be dissolved with vinegar then the surface rinsed with clean water and rubbed dry with a soft cloth, ● under no circumstances should the surface of the mixer be cleaned with coarse cloths or cleaning agents containing abrasive materials or acids, ● plastic or lacquered parts must not be cleaned with chemicals containing alcohol, disinfectants or solvents. 	<p>⇒ WARTUNG</p> <ul style="list-style-type: none"> ● Eine Garantie für richtige Funktion von Batterien mit keramischen Durchflussregler ist sauberes Wasser, dass heißt Wasser ohne solche Verunreinigungen, wie: Sand, Kesselstein, usw. Deswegen wird die Ausrüstung der Wasserleitungsanlage mit Gitterfilter gefordert, und wenn solche Filter nicht vorhanden sind, soll es möglich sein, die für Batterien bestimmte Absperrventile mit Filter zu montieren. ● Bei vergrößertem Einstellungswiderstand soll man auf den Heben keinen größeren Druck ausüben, da es eine Beschädigung des Durchflussreglers verursachen kann. Wenn es so ist, soll man den Regler ausmontieren und die auf dem Regler gesammelten Verunreinigungen entfernen. ● Die Dichtungen sollen mit Vaseline oder Silikonöl gewartet werden. ● Reinigung der äußeren Oberflächen: den Schmutz oder die Flecke, entstanden infolge von Steinablagerungen auf den äußeren Batterieoberflächen, durch Abspülen mit Seifewasser entfernen, den Stein mit Essig lösen, danach die Oberfläche mit sauberem Wasser abspülen und mit weichem Lappen trocknen. ● Auf keinem Fall die Batterieoberfläche mit rauen Lappen oder mit scheuermittel- oder säurehaltigen Reinigungsmitteln reinigen ● Für die Reinigung der Kunststoffteile oder lackierten Teile kann man keine alkoholhaltige Mitteln, Desinfektions- oder Lösungsmitteln verwenden.
<p>⇒ ENTRETIEN</p> <ul style="list-style-type: none"> ● La garantie du fonctionnement correct de la robinetterie équipée en régulateurs de flux céramiques est l'eau propre, c'est-à-dire une eau qui ne contient pas de polluants tels que : sable, tartre, etc. Pour cette raison, il est exigé d'équiper les installations d'eau en crépines et, en cas d'absence d'une telle possibilité, en vannes d'arrêt individuelles avec un filtre destiné à la robinetterie. ● En cas de résistance accrue de la commande, il est interdit d'exercer un plus grand appui sur le levier car cela peut provoquer l'endommagement du régulateur de flux. Dans ce cas, il faut démonter le régulateur et enlever les polluants qui s'y sont rassemblés. ● Entretenir les joints d'étanchéité avec de la vaseline ou de l'huile de moteur. ● Nettoyage des couches externes: éliminer les salissures ou les taches apparues suite au dépôt du tartre sur les surfaces externes de la robinetterie en la lavant uniquement avec de l'eau et du savon ; pour dissoudre le tartre, utiliser du vinaigre, rincer ensuite la surface avec de l'eau propre et essuyer avec un chiffon sec et doux, ● en aucun cas, il ne faut nettoyer la surface de la robinetterie avec des chiffons rugueux ou des produits de nettoyage contenant des matériaux abrasifs et des acides, ● il est interdit d'utiliser, pour le nettoyage des parties réalisées en matière plastique et vernies, des produits contenant de l'alcool, des substances de désinfection ou des dissolvants. 	<p>⇒ КОНСЕРВИРОВАНИЕ</p> <ul style="list-style-type: none"> ● Гарантийная правильная работы смесителей, оснащенных керамическими регуляторами протекания, является чистой вода, т.е. которая не содержит таких загрязнений, как : песок, накипь, и т.п. В связи с вышесказанным, требуется оснащение водопроводной системы сетчатыми фильтрами, а если это невозможно, индивидуальными запорными клапанами с фильтром, предназначенными для смесителей. ● В случае повышенного сопротивления при регулировании запрещается увеличивать силу нажима на рычаг т.к. это может привести к повреждению регулятора протекания. В этой ситуации необходимо демонтировать регулятор и очистить его от загрязнений. ● Уплотнения консервировать вазелином или силиконовым маслом. ● Очистка наружных поверхностей: загрязнение или пятна, возникшие в результате оседания камня на внешних поверхностях смесителя, смывать исключительно водой с мылом, для растворения камня применять уксус, затем промыть поверхность чистой водой и досуха вытереть мягкой тряпочкой, ● ни в каком случае нельзя чистить поверхность смесителя шероховатыми тряпочками или чистящими средствами с содержанием абразивных компонентов и кислот, ● для чистки элементов, выполненных из пластмассы или лакированных, запрещается использовать средства, содержащие алкоголь, дезинфицирующие средства или растворители.
<p>⇒ CONSERVACIÓN</p> <ul style="list-style-type: none"> ● Para el buen funcionamiento de las baterías equipadas en reguladores cerámicos del flujo es necesaria el agua limpia, que quiere decir el agua sin tales basuras como la arena, la piedra de caldera etc. Por eso es imprescindible equipar la instalación de cañerías en filtros de tela metálica, y en caso de la falta de tales posibilidades, en válvulas particulares cortadoras con el filtro adecuadas para la batería. ● En caso de una resistencia aumentada del mando no se puede ejercer una presión mayor en la palanca porque esto puede provocar una avería del regulador de flujo. En este caso hay que desmontar el regulador y quitar toda la basura agrupada. ● Conservar las empaquetaduras con la vaselina o el aceite de silicona. ● Limpieza de las superficies exteriores: la suciedad o las manchas que se produjeron a causa de depositar el sarro en las superficies exteriores de la batería hay que quitarlas lavando la batería sólo con el agua y el jabón, para diluir el sarro use vinagre, después enjuague la superficie con el agua limpia y séquela con un trapo suave, ● en cualquier caso no se puede limpiar la superficie de la batería con trapos ásperos o medios de limpieza que contienen abrasivos y ácidos, ● para limpiar las partes hechas de materiales plásticos y barnizadas no se puede usar medios que contienen alcohol, sustancias desinfectante o disolventes. 	<p>⇒ MANUTENZIONE</p> <ul style="list-style-type: none"> ● La garanzia per un funzionamento corretto delle batterie equipaggiati in regolatori ceramici di portata è l'acqua pulita, ossia priva di tali elementi, come: sabbia, incrostazione ecc. In relazione a quanto suddetto si è tenuti a equipaggiare l'impianto idrico in filtri a rete, nel caso in cui fosse impossibile, in individuali valvole di arresto con un filtro predisposto per la batteria. ● Nel caso in cui la resistenza di comando aumenti, non è ammesso di esercitare una pressione maggiore sulla leva, in quanto si può danneggiare il regolatore della portata. In tal caso bisogna smontare il regolatore ed eliminare le impurità in esso accumulate. ● Per la manutenzione delle guarnizioni usare vaselina od olio di silicone. ● Pulizia di rivestimenti esterni: Eliminare lo sporco o le macchie, formatesi in conseguenza alla sedimentazione del calcare sulle superfici esterne della batteria, lavando la batteria esclusivamente con acqua e sapone, per lo scioglimento del calcare usare l'aceto, in seguito sciacquare la superficie con acqua pulita ed asciugare perfettamente con un panno morbido ed asciutto. ● Non è ammessa in alcun caso la pulizia della superficie della batteria con panni scabrosi o detersivi di pulizia che contengono sostanze abrasive e acidi. ● Per la pulizia delle parti eseguite di materie plastiche e verniciate non è ammesso l'uso di detersivi, che contengono alcol, sostanze disinfettanti o solventi.
<p>⇒ GUARANTEE: The guarantee conditions are contained on a separate sheet.</p> <p>⇒ IN THE EVENT OF A PROBLEM: e-mail: graff@graff-mixers.com</p>	<p>⇒ GARANTIE: Die Gewährleistungsbedingungen sind auf dem separaten Blatt.</p> <p>⇒ SOLLTEN PROBLEME AUFRETEN wenden Sie sich an uns e-mail: graff@graff-mixers.com</p>
<p>⇒ GARANTIE: Les conditions de garantie se trouvent dans une feuille séparée.</p> <p>⇒ EN CAS DE PROBLEME: e-mail: graff@graff-mixers.com</p>	<p>⇒ ГАРАНТИЯ: Гарантийные условия на отдельном листе.</p> <p>⇒ ЕСЛИ ВОЗНИКНЕТ ПРОБЛЕМА: e-mail: graff@graff-mixers.com</p>
<p>⇒ GARANTÍA: Las condiciones de la garantía se encuentran en otra hoja</p> <p>⇒ EN CASO DE PROBLEMAS: e-mail: graff@graff-mixers.com</p>	<p>⇒ GARANZIA: Le condizioni di garanzia sono indicate sul foglio separato.</p> <p>⇒ NEL CASO IN CUI SI VERIFICHIANO PROBLEMI: e-mail: graff@graff-mixers.com</p>